



## T-RACK BAKRE TAKBÅGE VW ID. BUZZ CARGO 23-

Art nr: TB90108  
Monteringssats: 93582



### Installation

Produkten monteras i befintlig infästning



QPAX AB® Pellvägen 4, S-823 63 Färila  
Telefon: +46(0)651-760 460 | E-post: info@qpax.se | qpax.se

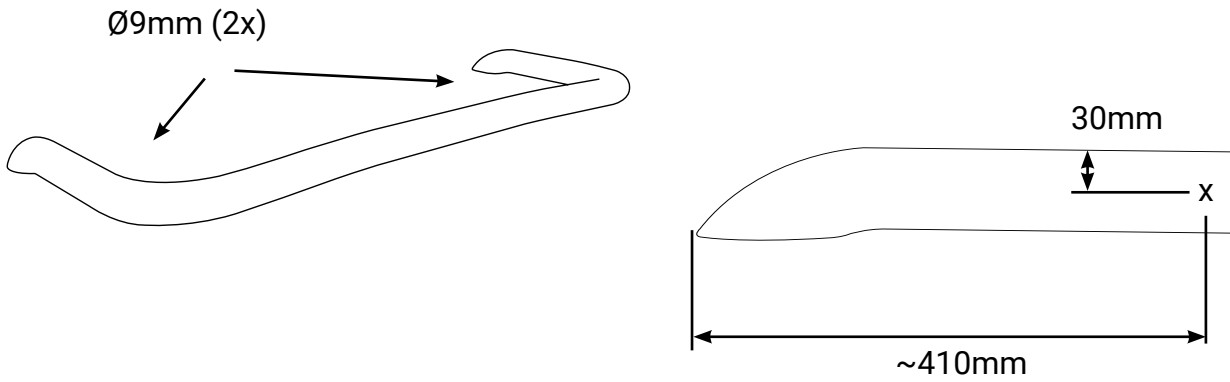

1

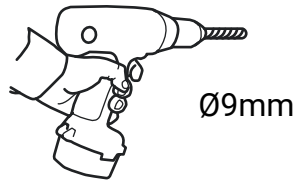

2

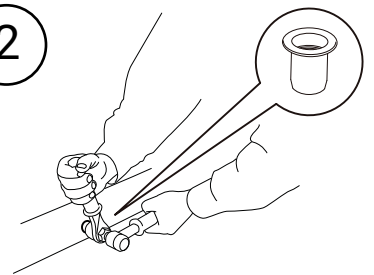

4

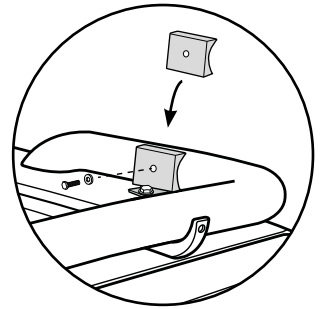
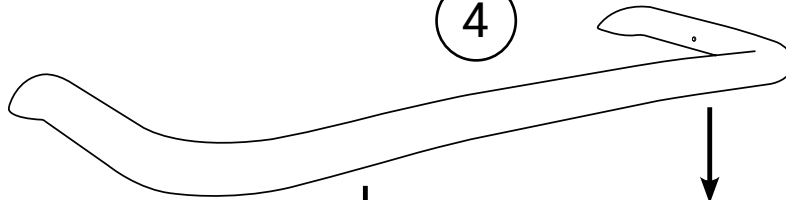

5

3

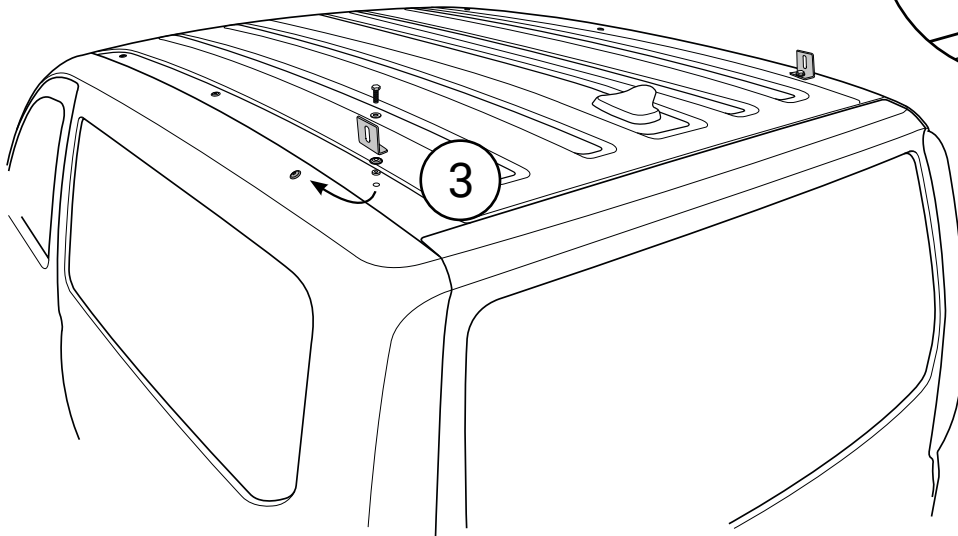

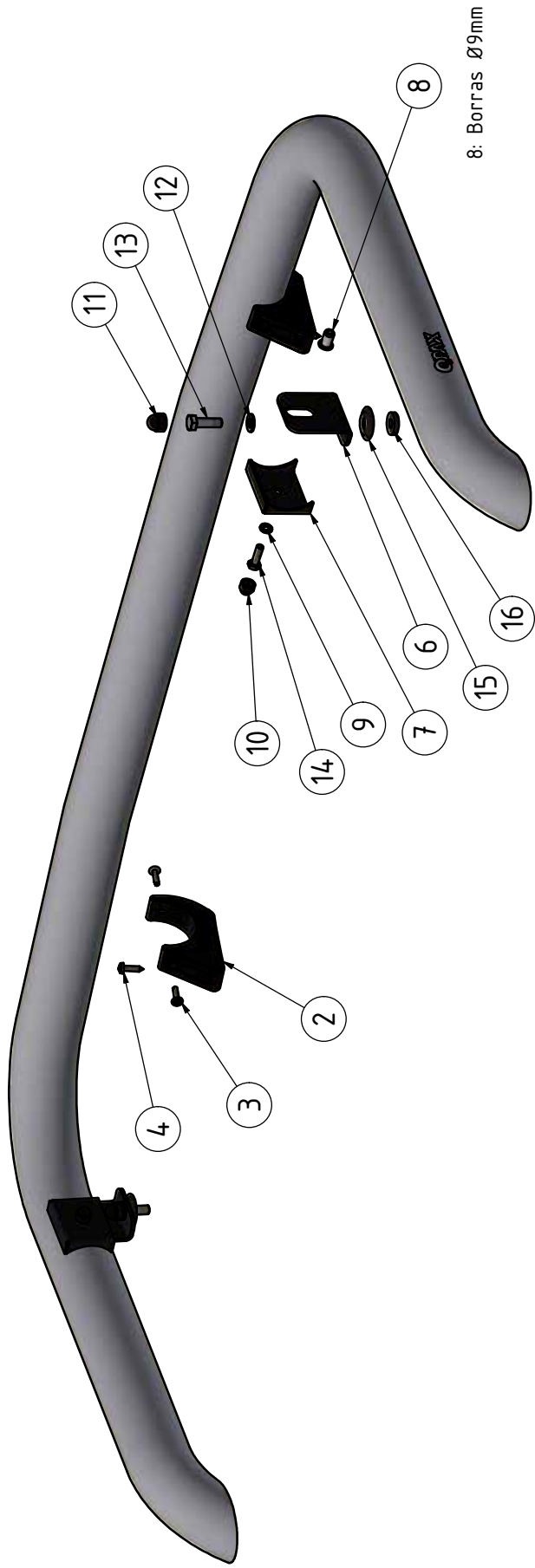

8: Borrås Ø9mm

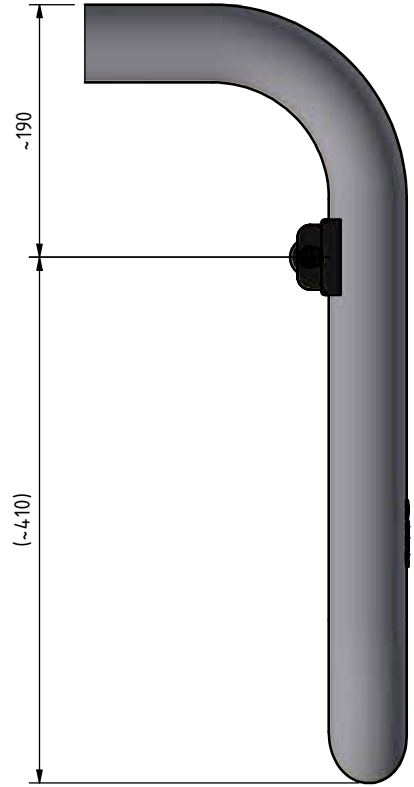

16	2	Tätningbricka	20x8x4	50935
15	2	Kupolbricka	M8	34350
14	2	Skruv M6S	M6x20	34193
13	2	Skruv M6S	M8x25	34105
12	2	Bricka M8	8,4x16x1,5	34302
11	2	Mufferskydd 13mm	M8	50944
10	2	Mufferskydd 10mm	M6	50942
9	2	Bricka Nordlock	M6	34325
8	2	POPNut M6 Alu	M6 Ø9mm	32209
7	2	Täcklock	T=2	100209
6	2	Vinkel 4,3mm 90°	T=3	100270
5	2	Dekal QPAX	54x17	60325
4	2	Skruv RXS	4,2x19	34162
3	4	Montageskruv L19	4,2x19	34094
2	2	Magnetfäste	t=25	100141
1	1	Rörbåge FB81-5	Ø60x3,5	101204-1
Pos	Ant	SMST Titel	Dimension	Artikel nr/Referens

Konstf. JNO Ritet JNO Kop. Kontr. Stand. Godk. Ersätter Skala 1 : 4 Ersatt av

Dat ej annat anges, gäller SS-ISO 2768 - C och SMS 723 - B. Sveisavfälle för avläsare enligt SS - ISO 9817 nivå C.

**QPAX** T-RACK takbåge VW ID. Buzz Cargo 23-  
 Tel: +46 (0)81 760 460 Mail: info@qpax.se

Filnamn 93582.idw Datum 2023-03-31  
 Art. nr 93582 Rev A

Den här handling får inte kopieras utan vårt skriftliga medgivande och dess innehåll får inte yppas för tredje man och inte heller användas för något obehörigt ändamål.